

BMC

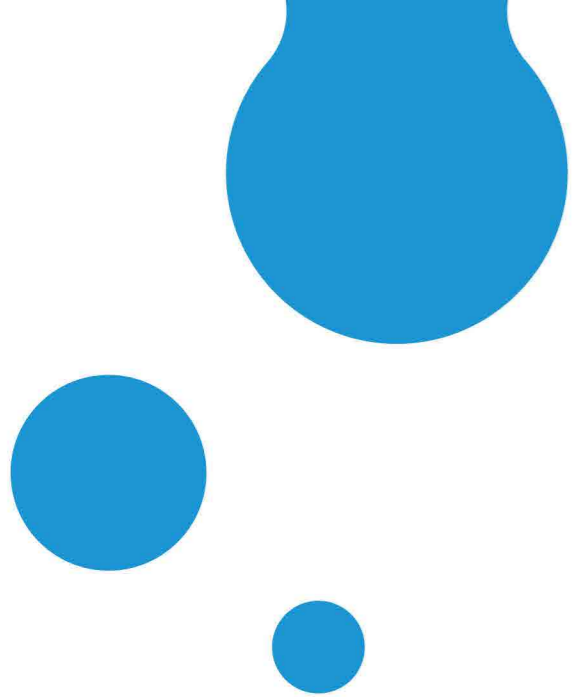

KLIGHT
by DARAD

 Always
Cycling
Life!



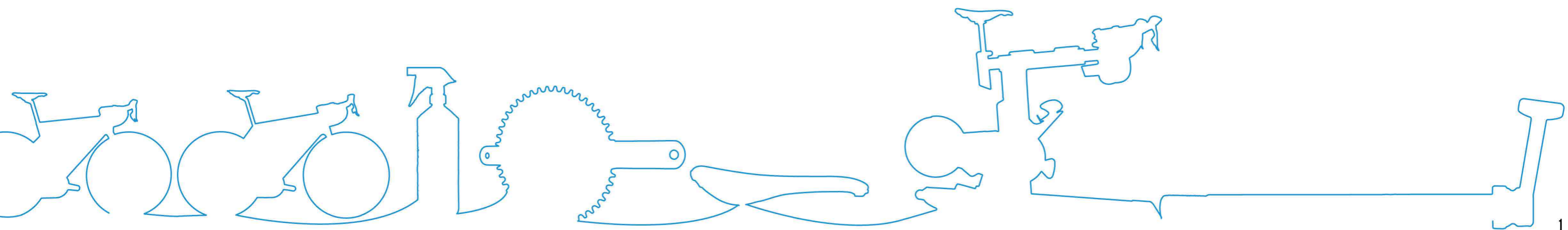

<i>ABOUT KLIGHT</i>	<i>...02-03</i>
<i>BMC</i>	<i>...04-39</i>
<i>Cervélo</i>	<i>...40-61</i>
<i>WAHOO</i>	<i>...62-73</i>
<i>Rapilock</i>	<i>...74-79</i>
<i>ROTOR</i>	<i>...80-105</i>
<i>MUC-OFF</i>	<i>...106-129</i>
<i>SELLE ITALIA</i>	<i>...130-151</i>





Always
Cycling
Life!



ABOUT KLIGHT



建來運動行銷源自於1989年，初始與世同金屬、建來貿易隸屬相同事業集團，2009年以建來工業進入臺灣自行車領域，作為立基臺灣之自行車代理商，放眼亞洲；2013年以建來運動行銷新穎形象嶄露頭角；2018年著手拓展市場，規劃品牌再造策略，符合時代變革，持續穩健經營經銷代理與自有品牌；2019年加入明基友達集團。

以象徵公司字首-K之自行車架作為視覺核心，向右斜上等設計，具有上升脈動的速度感，用簡單俐落的幾何圖形，勾勒出直覺清新的品牌訊息。

從臺灣車界出發，接軌世界，標準字採用時尚洗鍊的無襯線字體，展現獨立自信觀點、高級感，賦予企業進步於未來，耕耘創新、長久發展的規模願景。以尖端技術引領市場，創造價值，營造勇於開拓、迎向變革與挑戰的決心，持續於未來，提供貼近車友之嶄新服務，貫徹車架乃是單車靈魂之革言。



Inspiration



Genated in 1989, KLIGHT Sport Marketing was affiliated to the same business group with KENDA Rubber, Kenstone Metal and Kenlight Trading. As the basic bicycle agent in Taiwan, we entered Taiwan's bicycle field with KLIGHT industry and looked at the Asia in 2009. The novel image of KLIGHT Sport Marketing emerged bicycle market in 2013. In order to conform to the trend of the times and continue the operation steady, we started to expand the market and plan brand reengineering strategies in 2018. Combine with-BenQ-AUO Group in 2019.

As the visual core, K frames is the symbol of the company prefix. The design that tilting to the upper right has the sense of speed with pulse pulsation. K also uses the simple and neat geometric figures to outline the intuitive and fresh brand messages.

Starting from Taiwanese bicycle industry, connecting with the world. The standard words use sans-serif that is fashionable and agile. It shows independent confidence and high sense. Give the company the vision of progressing into the future, cultivating innovation and long-term development. Leading the market with cutting-edge technology to create value and build a determination that opens up and faces change and challenge. We will sustain in the future and carry through the aphorism as "Frame is the soul of bike" and provide new services close to the riders.

BMC

About BMC Switzerland

瑞士品質、創新設計是BMC給騎士的第一印象，從1994年設立於格倫與Grenchen，位於侏羅山腳下的小鎮和眾多瑞士手錶製造工坊比鄰而居，現在與全球120位頂尖人才合作，打造更優秀、更快速的自行車款。

BMC即代表瑞士精神

瑞士深受地形影響，高聳的山脈及低深的峽谷形塑了瑞士的生活風格。無可避免的山峰及峽谷，BMC把瑞士獨特地形看做夢想中的畫布；對於BMC來說多變的地形不是阻礙，而是等待克服的挑戰。BMC以高品質、細節豐富、先進設計征服所有地形。

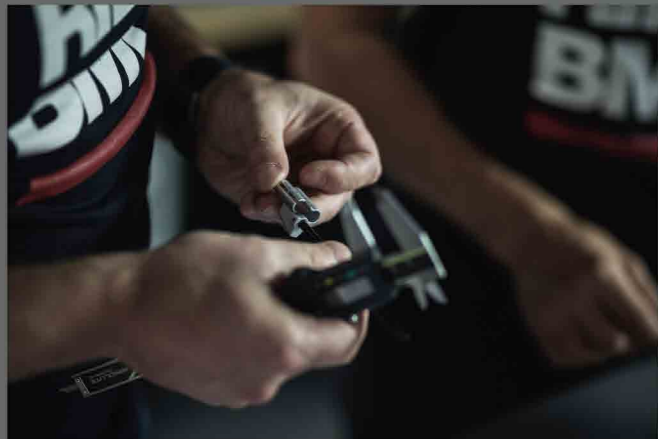

Premium Performance

『完美』一直都是BMC追尋的目標，而為達到目標，BMC投入大量資源設計開發及設計，目標不只是堪用的車輛，而是要打造能夠統治賽場的車款。BMC優秀的競賽成績，讓BMC車款是頂尖選手奪冠的最佳選擇。而BMC的完美設計並不是職業選手專屬，優異設計能囊括所有人，讓每一個人都能享受BMC車款的優異性能。

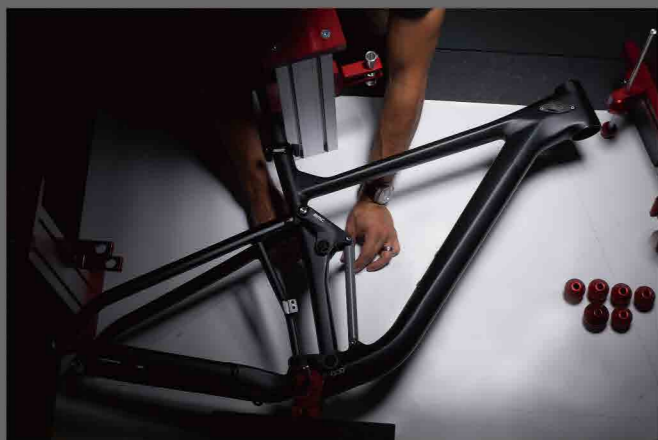

追尋更優秀的設計

為創造最完美的設計及達到最優秀的品質，BMC都將產品設計和製造過程的每個細節列為極機密；無論是車款的設計理念，還是創新的概念車款，Impec Lab都將確保BMC的設計能夠維持在創新的最前端。



The Impec Lab

驅動品牌創新前進的核心單位，與世界最優秀的工程師合作，BMC打造劃時代的車款設計，是頂尖運動員的參賽首選。BMC創新的設計幫助選手拿下環法賽黃衫、團隊計時賽世界冠軍、計時賽世界冠軍及Ironman冠軍，Impec Lab持續為更多選手打造更多冠軍。



ASTM 騎乘性質分類



此分類車款設計在鋪裝道路上使用，騎乘時外胎持續保持與地面接觸。

Teammachine SLR01
Teammachine SLR
Teammachine ALR Disc
Teammachine ALR
Timemachine 01 Road
Timemachine 01 Disc
Timemachine
Trackmachine 01
Trackmachine AL



此分類車款設計不僅能夠在Condition1路徑上使用，還能夠在林道、輕度越野路徑上使用。Conditional 2車款可以承受約15cm (6") 以下高低落差。

Roadmachine 01
Roadmachine
Roadmachine X
URS 01
URS
Alpenchallenge AMP
Alpenchallenge AMP AL
Alpenchallenge 01
Alpenchallenge



此分類車款設計不僅能夠在Condition1、Condition2 路徑上使用，還能夠用於在原始路徑騎乘。Condition3車款可以承受約61cm (24") 以下高低落差。

Twostroke 01
Twostroke AL
Fourstroke 01
Blast 27
BLAST 24
BLAST 20

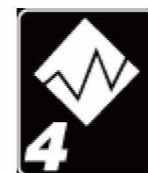

此分類車款設計能夠在Condition1、2、3路徑上使用，另外還能承受時速40km/h(25mph)以下Downhill騎乘以及短距離跳躍。Condition4車款可以承受約122cm(48")以下高地落差。

Fourstroke 01 LT
Speedfox
Speedfox AL
Speedfox AMP AL



此分類車款設計能夠在Condition1、2、3、4路徑上使用，能承受承受時速40kmh(25mph)以上Downhill騎乘以及遠距離跳躍。

敬請期待



MTT 緩震科技 Micro Travel Technology

增加緩震能力並不是什麼難事，但同時保持車架剛性、踩踏效率，以及靈敏操控就是接近不可能的任務。Impec Lab的工程師們沒有因此退卻，成功打造不需維護，不增加重量的MTT減震科技。

經過數世代的進步及演化，MTT緩震科技才達到今日的模樣。除了極為輕量，還擁有簡潔的外觀與優秀的濾震能力。在Impec Lab內無數次的實驗，數年的開發升級歷程，MTT緩震科技能夠征服所有崎嶇不平的道路。

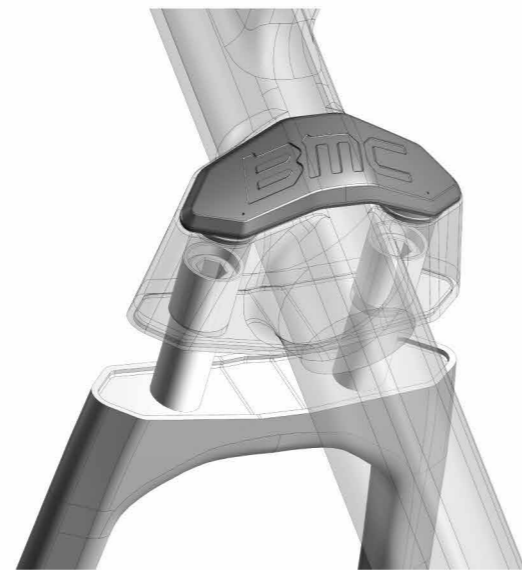

MTT前叉

全新MTT減震科技前叉，讓騎乘舒適性更進一步；引入BMC引以為傲的MTT濾震科技，將濾震元件內藏至頭管，維持一貫簡潔外觀。

多段調整空間，給騎士多種硬度選擇，征服更多地形不再是件難事。

雙軌緩震科技

因應XC競賽多變的地形，BMC開發了Dual-Guide科技，同步強化水平及垂直的剛性表現。

Absolute Absalon BMC車隊眾多競賽冠軍，證明雙軌緩震科技能夠在不平整的平面上保持優秀踩踏傳輸效率。

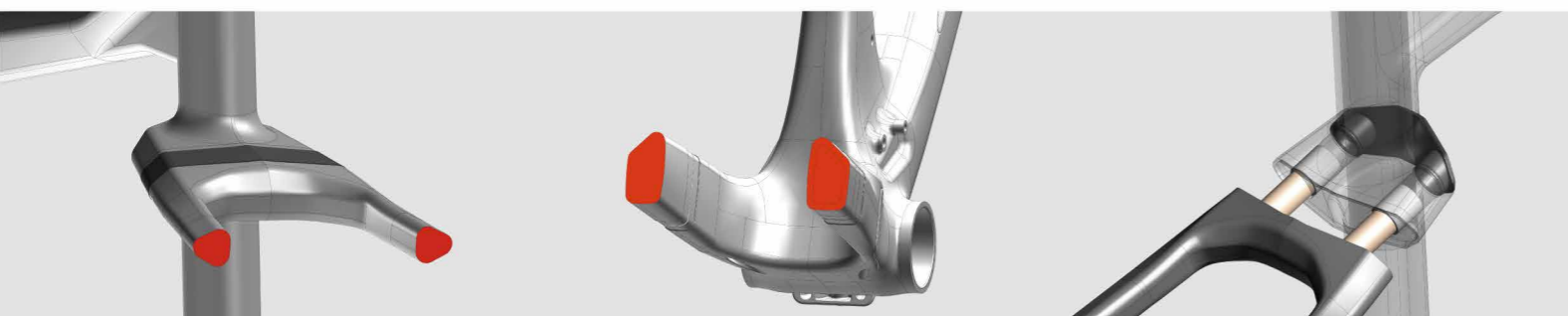

APS 先進懸吊轉點系統 Advanced Pivot System

想設計出優秀的全避震車架如同開發火箭般沒有任何捷徑可走，要打造兼顧具備優秀踩踏效率、合適的煞車轉移比例、對於大小坑洞的濾震能力，還需要回饋豐富的操控性。

APS先進懸吊轉點系統，提供了更優秀的轉點位置以加強槓桿反應，並產生更佳的车架力學表現，打造針對競賽項目設計的懸吊比率、輪軸路徑以及避震表現。

世界冠軍成績證明APS系統從越野競賽(XC)到全地形路線(All-Mountain)都能行雲流水前進。

一輛優秀的全避震車款該提供騎士穩定的操控性能以及毫不遲疑跨入任何地形的信心。優秀牽引力、絕佳操控性與高效率動能傳輸是APS系統所追求的目標。透過超級電腦的模擬運算，BMC確保各種騎乘風格車款都有極致性能表現，同時具有堅固耐用、方便調整和快速組裝的特性。

由兩組短連結桿結合，朝車架中心作動的設計，創造接近完美的後輪軸路徑；兼具合適的槓桿比率，極具活力的煞車表現，橫越坑洞的細緻反饋，極少踏板回擊量，最大化的效益。最終結果，極為輕量且剛性強大的簡約結構，具備傑出吸震性能，優異操控性以及動能傳輸的系統就此誕生。

Traction 循跡性

為確保BMC旗下車款皆具備優秀吸震行程，工程師在設計所有車款時都強化了槓桿比率，在吸震與坑洞反饋間找到完美平衡。

Control 操控性

APS採用兩組短連桿的結構以取得更大的好處，不僅強化車架整體剛性，還能提供更順暢的外胎移動軌跡，讓過彎更為輕鬆寫意。

Efficiency 傳輸效率

沒有任何騎士想白費力氣，BMC打造的所有車款皆聚焦在最佳的效能，讓外胎能抓牢地面，每一次踩踏都能成為前進的動力。



ICS 整合式座艙系統

Integrated Cockpit System

BMC 一直都在科技創新的最前線，持續追尋著更舒適的騎行體驗、更空力的整合設計，只為提供 BMC 騎士不凡的騎乘。ICS 可以說是這份精神的最佳範例，整合式的系統能夠讓線材從龍頭到後下叉都隱藏在內部，卻不犧牲順暢度及調整彈性。

領先業界的 ICS 整合式座艙系統，將線材從龍頭到後下叉隱藏在內部，不犧牲順暢度及調整彈性。ICS 最先進的座艙設計，不僅兼具外觀以及性能，更讓 BMC 的車架設計成為產業標準。



完整的調整空間

ICS 龍頭兼具收納及調整彈性。各式規格的龍頭以及專用墊片調整，搭配內藏線材收納空間讓調整時不需要拆卸龍頭及油壓管。

ICS Stem

ICS 整合式龍頭共有 8 種長度可以選擇 (55、70、80、90、100、110、120、130mm) 以及兩種不同角度 (0°、12.5°)，讓騎乘者能夠設定最理想的位置。止線栓及走線蓋系統的設計，可避免不必要的複雜安裝，提供簡易的調整及維修，並且支援電子與油壓變速的安裝孔位。

整合式頭燈座/碼錶座



ICS 系統的高調整彈性可以將頭燈電線收納於龍頭中，讓一般通勤騎士也能夠享受到 ICS 科技的方便性，並搭載 GoPro/Garmin/Wahoo 多系統通用碼表座。

ICS 2 整合式座艙系統

Integrated Cockpit System 2



ICS 2 Stem

改良自 ICS 整合式座艙系統，ICS2 不僅外觀更簡潔、重量更輕盈，剛性更為強大，也保持 ICS 系統一貫優秀的整合走線能力，ICS2 讓經典再進化。

- 整合式龍頭把手內含：ICS2 龍頭、RCB01 碳纖維把手
- 龍頭重量：185g
- RCB01 碳纖維把手 Reach/Drop：77/117mm
- 龍頭長度：80、90、100、110、120、130mm
- ICS2 整合式龍頭把手 適用車款：
MY21 Teammachine SLR01/Teammachine SLR
MY20 Roadmachine/URS
MY19 Timemachine 01 Road
MY18 Teammachine SLR

ICS Carbon 整合式座艙系統

Integrated Cockpit System Carbon

重磅推薦 ICS Carbon

全新 ICS Carbon 一體式龍頭把手，為 Teammachine SLR01 獨家設計，ICS Carbon 是旗下最具剛性，最輕的整合式內走線系統。ICS Carbon 不犧牲任何細節，完美結合優美外觀，只為打造最強大的性能。

以創造市面上最輕的座艙零件為目標，結合了過去科技，造就整合式座艙設計的全新世代，提供車主更多選擇。

- 重量：305g
- 把手 Reach/Drop：67/127mm
- 規格(龍頭長度/把手寬度)：
90/400, 110/400, 120/400, 130/400,
140/400, 100/420, 110/420, 120/420mm
- ICS Carbon 適用車款：
MY21 Teammachine SLR01/Teammachine SLR
MY20 Roadmachine/URS
MY19 Timemachine 01 Road
MY18 Teammachine SLR



ICS AERO 整合式座艙系統

Integrated Cockpit System AERO

ICS Aero Stem

*只限定與 ICS Aero 把手搭配

ICS Aero 系統最小化正面投影面積並搭配內走線設計，將空氣阻力降到最低。它的標準兩件式設計使龍頭能有最大化的調整空間及功能性，讓騎士可以快速調整龍頭及把手高度。

- 流線設計減少風阻，強化過的吸震能力
- 龍頭長度：100、110、120、130mm
- 龍頭角度：-15°
- 高上座+低上座的選項

ICS Aero Bar

特別設計的空力把手最小化正面投影面積來達到減少空氣阻力的目標，兼容強化空氣力學的 ICS 龍頭。

- 符合人體工學的空力上把
- 最小化的前緣
- 下把充足的手腕空間
- 把手寬度：400、420、440mm
- 把手 Reach/Drop/Flair：66/125mm、2.5°



TCC 協調濾震概念

Tuned Compliance Concept

BMC將剛性和垂直濾震能力完美結合，市面上公路車通常都沒有搭載懸吊系統，但這不代表BMC捨棄對於騎乘舒適度的追求。

在進行車架設計的時候我們都是以整個系統來做考量，要確保不同導向的車種能夠符合不同騎士的騎乘需求。從以空氣力學為重的速度追求者，追求長距離騎乘者，每種車款都在最需要的部分搭載了垂直吸震能力。

BMC使用了獨家的TCC(協調濾震概念)在設計之中，讓垂直濾震能力可與車架橫向剛性取得平衡，進而提供車手乾淨俐落的騎乘體驗。

不管你選擇哪種車款，都可以感受到在性能表現及舒適度之間取得完美平衡的車架，而這也是我們所追求的最終成果。

TCC(協調濾震概念)通常應用在前叉、座管與後上叉為主。



Aero 空力



Altitude 高海拔



TCC Speed

TCC Speed只為追求車子的極致性能表現而生，系統設計來增進動能傳輸以及降低對於各式地面的滾動阻力，讓車手能夠有更長時間的高速表現。

Timemachine 01 Road的碳纖維疊層可透過前叉和較低的後下叉過濾路面震動，以增進動能傳導效率。同時使用扁平流線的ICS Aero Stem，在提供騎士良好舒適度及控制力的情況下而不破壞車體的空氣力學。

TCC Speed是打造Timemachine 01 Road的重要元素之一，藉由減緩疲勞的累積，讓車手能有更長久、更穩定的動力輸出。

TCC Race

TCC Race採競速型設計，使用在Teamachine SLR車款，以表現為導向的協調濾震概念，讓你可以輕鬆面對一整天的比賽或是高強度的訓練，過濾路面上的細小碎震讓你擁有舒適且具效率的騎乘體驗。

強化車架特定區塊，來加強車輛對各式路面的濾震能力、牽引力以及操控性。

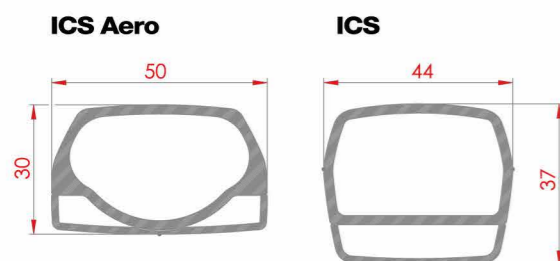

1 TCC Speed 前叉

細長的前叉能夠降低擾流，同時提供良好的垂直吸震能力，過濾在高速騎乘中來自地面的震動。

2 經典後上叉設計

增進垂直吸震能力和輪組的牽引力，良好的水平剛性幫助維持長途騎乘表現及擁有在任何路面上銳利的加速反應。

3 ICS AERO-Stem Cross Section

比起ICS更扁平的龍頭設計，增進垂直吸震能力、讓車輛在顛頗路面的控制力更加優異。同時也增加了龍頭寬度來支撐車子的水平剛性。

類別	濾震分類	敘述	濾震等級	
Aero 空力	TCC Speed	專注於強化動能傳導及增進滾動效率，來取得最快的速度。	I	低 ↑ ↓ 高
Altitude 高海拔	TCC Race	精準的濾震能力，讓車子能有快速的起步，良好滾動效率及控制力。	II	
Endurance 耐力	TCC Endurance	更高階的TCC系統，讓車手在崎嶇不平的路面也能有高速表現。	III	
Gravel 礫石	TCC Gravel	D型座管和MTT技術應用，在艱困的路面依然能非常有效率的騎行。	IIII	

Endurance 耐力



TCC Endurance

所有Roadmachine車款皆搭載了TCC Endurance系統，它能夠承受最嚴苛的道路環境，讓你在挑戰自我的時候沒有後顧之憂。

ACT角度濾震技術藉由特別設計的車架形狀讓車子在載重時能夠產生相同力量的垂直吸震能力而不犧牲水平剛性，最終成果就是完美結合性能及舒適度的車款，讓你可以任何地形飛馳。

Gravel 礫石



TCC Gravel

URS車款作為Gravel系列，全面搭載TCC Gravel科技，使用礫石導向的碳纖維疊層方式，打造更優秀的Gravel體驗。

TEAMMACHINE SLR01

引領十年 改變時代

10年前，BMC Switzerland推出劃時代的車款-Teammachine SLR01。

它不僅具備極為優秀的性能表現，先驅的車架設計更是形塑了現代的自行車設計走向。從第一款Teammachine SLR01誕生到今日，10年期間，從古典賽冠軍、世錦賽冠軍、奧運冠軍，到環法冠軍，Teammachine SLR01寫下了輝煌的戰績，證明了BMC Switzerland領先業界的車架設計。

集合過去10年所累積的知識，全新Teammachine SLR01準備好再度改變時代！



Teammachine SLR01 車架資訊

車架組

- Teammachine SLR 01 premium ACE carbon frame with Aerocore design, Tuned Compliance Concept Race
- Teammachine SLR 01 premium ACE carbon fork, Tuned Compliance Concept Race
- Teammachine SLR 01 premium ACE carbon D-shape seatpost
- 採用ICS全內走線座艙設計，限制搭配特規前叉(形狀:長方形)方可使用。

尺寸

47, 51, 54, 56, 58, 61

車架重量(54cm)

820 g

前叉重量(54cm)

345 g

坐管重量(54cm)

185 g

*重量為出廠實量最輕尺寸54車架(含所有零配件)

座艙配置

ICS Carbon一體式碳纖維龍頭把手

- 一體式龍頭把手設計，打造輕量級別性兼具的座艙系統
- 整合式雙系統通用碼錶座設計(Garimin及Wahoo皆可使用)
- *需加裝零件
- 所有ICS Carbon的把手Reach/Drop與龍頭角度皆相同
- 把手Reach/Drop:67/127mm
- 龍頭角度:-12.5°
- 規格(龍頭長度/把手寬度)mm:90/400,110/400,120/400,130/400,140/400,100/420,110/420,120/420
- 整體重量:305g

ICS2龍頭/RAB02鋁質把手

- 第二代ICS內走線座艙系統
- 兩件式座艙系統
- 整合式多系統通用碼錶座設計(Gopro、Garimin及Wahoo皆可使用)
- *需加裝零件
- RAB02把手Reach/Drop:70/125mm
- 龍頭角度:-12.5°
- 龍頭重量:185g

ICS2龍頭/RCB01碳纖維把手

- 第二代ICS內走線座艙系統
- 兩件式座艙系統
- 整合式雙系統通用碼錶座設計(Gopro、Garimin及Wahoo皆可使用)
- *需加裝零件
- RCB01把手Reach/Drop:77/117mm
- 龍頭角度:-12.5°
- 龍頭重量:185g

*Teammachine SLR01能夠與ICS全系列龍頭把手系統搭配使用。
*需更換頭碗墊片(ICS Carbon、ICS Aero、ICS2、ICS1、ICS01.0 Degrees)

技術資訊

- Aerocore - 羽毛般的碳纖維水壺架，打造最空力的Teammachine SLR
- 隱藏式走線
- 整合式座管束
- 將DI2控制盒整合至下管
- 隱藏式吊耳及快拆設計
- ASTM level 1 (BMC車款新分級制度)**

*限制使用BMC原廠貫通軸
*Teammachine SLR的隱藏式吊耳及貫通軸能與大部分直驅式室內訓練器搭配使用

通用性

車架、前叉、坐管

- ICS專用前叉，搭配1-1/8"、a1-1/2"頭碗組，平附式碟煞卡鉗(*限制搭配160mm碟盤使用)
- 限制搭配電子變速系統使用
- PF86中軸規格
- D-字型坐管外型
- 鎖牙式前變吊耳
- 極輕量三明治式後吊耳設計

煞車系統

前 - 直鎖式碟煞:限制使用160mm碟盤
後 - 直鎖式碟煞:140/160mm碟盤

輪組與快拆

25mm胎寬設計，最大可容納30mm胎寬(皆實測寬度)
前隱藏式貫通軸:12×100mm
後隱藏式貫通軸:12×142mm

*限制使用BMC原廠貫通軸

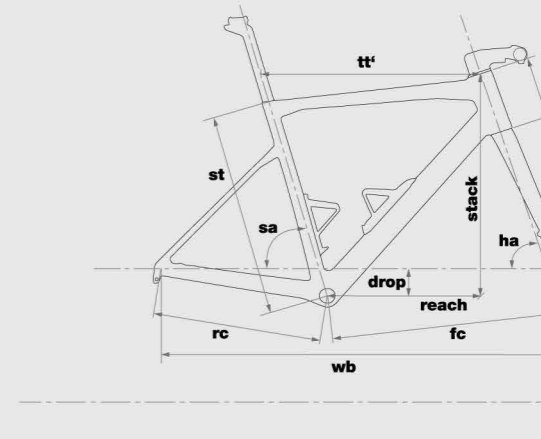
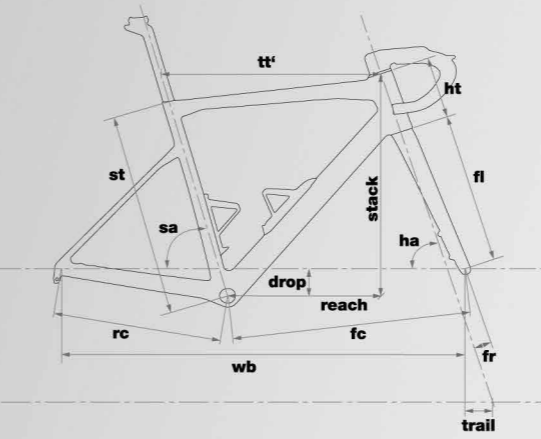

Unless otherwise indicated, all measurements are given in mm.

TEAMMACHINE SLR01 - ICS CARBON						
Size	47	51	54	56	58	61
Rider Height cm	<166	166-174	172-180	178-186	184-192	>190
Stack	506	530	550	565	584	608
Reach	367	377	386	392	401	409
Seat Tube (st)	423	468	504	524	545	574
Top Tube (tt')	517	534	549	559	574	589
Head Tube (ht)	110	130	145	165	184	210
Seat Angle * (sa)	73.5	73.5	73.5	73.5	73.5	73.5
Head Angle * (ha)	71.5	71.5	72.3	72.3	72.3	72.3
Rear Center (rc)	410	410	410	410	410	410
Front Center (fc)	568	586	589	599	614	630
Wheelbase (wb)	968	986	989	1000	1015	1030
BB Drop (drop)	69	69	69	69	69	69
Fork Length (fl)	368	368	368	368	368	368
Fork Rake (fr)	48	48	43	43	43	43
Trail	63	63	63	63	63	63
Crank Length	170	170	172.5	172.5	175	175
Stem Length (ICS Carbon)	90	100	100	110	110	120
Stem Angle * (ICS Carbon)	-12.5	-12.5	-12.5	-12.5	-12.5	-12.5
Bar Width	400	420	420	420	420	420
Bar Drop (ICS Carbon)	127	127	127	127	127	127
Bar Reach (ICS Carbon)	67	67	67	67	67	67
Seatpost Length	330	380	380	380	380	380
Seatpost Offset	15	15	15	15	15	15
Standover Height	717	752	779	797	817	843

Unless otherwise indicated, all measurements are given in mm.

TEAMMACHINE SLR01 - ICS2						
Size	47	51	54	56	58	61
Rider Height cm	<166	166-174	172-180	178-186	184-192	>190
Stack	506	530	550	565	584	608
Reach	367	377	386	392	401	409
Seat Tube (st)	423	468	504	524	545	574
Top Tube (tt')	517	534	549	559	574	589
Head Tube (ht)	110	130	145	165	184	210
Seat Angle * (sa)	73.5	73.5	73.5	73.5	73.5	73.5
Head Angle * (ha)	71.5	71.5	72.3	72.3	72.3	72.3
Rear Center (rc)	410	410	410	410	410	410
Front Center (fc)	568	586	589	599	614	630
Wheelbase (wb)	968	986	989	1000	1015	1030
BB Drop (drop)	69	69	69	69	69	69
Fork Length (fl)	368	368	368	368	368	368
Fork Rake (fr)	48	48	43	43	43	43
Trail	63	63	63	63	63	63
Crank Length	170	170	172.5	172.5	175	175
Stem Length	90	100	100	110	110	120
Stem Angle*	-12.5	-12.5	-12.5	-12.5	-12.5	-12.5
Bar Width	400	420	420	420	420	420
Bar Drop (RAB02)	125	125	125	125	125	125
Bar Reach (RAB02)	70	70	70	70	70	70
Seatpost Length	330	380	380	380	380	380
Seatpost Offset	15	15	15	15	15	15
Standover Height	717	752	779	797	817	843
Bar Drop (RCB01)	117					
Bar Reach (RCB01)	77					

ACE+ 材料組合演化科技

借助現代電腦強大運算能力，ACE科技只需要輸入預期達到的性能條件，就能獲得上千種碳纖維疊層及車架幾何的可能性。

為打造更為強大的車款，BMC升級了ACE科技，保留原有剛性、輕量、濾震能力運算公式，再增添空氣力學融入系統運算之中，有史以來最快的Teammachine SLR就此誕生。

ICS 整合式走線系統

採用全新ICS Carbon及ICS2整合式走線系統，進一步提升Teammachine SLR01的整合科技以及產品性能。ICS Carbon一體式龍頭把手，具備極輕整體重量、突出的剛性表現、簡潔的全內線走線設計，讓Teammachine SLR01強大性能及優美外觀完美結合。ICS2不僅外觀更簡潔，重量更輕盈，剛性更強大，更是保持ICS系統一貫優秀的整合走線能力，ICS2讓經典再進化。

整合設計打造更強大的性能

全新Aerocore設計，將水壺及極輕量碳纖維水壺架融入下管外型中。

整體弧面流線外型，讓氣流更順暢的通過，最佳化Teammachine SLR的空力表現。

TEAMMACHINE

SLR01 Frame

NEW ARRIVAL



公司貨 獨家享 * 購車架組享免費更換龍頭、把手規格乙次服務

* 本車限制搭配電子變速系統使用



建議售價: \$163,000

車架	<p>Teammachine SLR 01 Premium Carbon with Aerocore Design</p> <ul style="list-style-type: none"> • ICS technology, stealth cable routing • Integrated Aerocore bottle cages • Stealth dropout design • TCC Race compliance level • PF86 bottom bracket • Integrated seatpost binder • Flat mount disc • 12x142 mm thru-axle 	尺寸	47, 51, 54, 56, 58
		顏色	<ul style="list-style-type: none"> • wht-blk-red • gry-iri-cbn • gry-wht-red • cbn-blk-blk • pet-wht-red • cbn-wht-red
		重量	820 g (54)
		附屬配件	<ul style="list-style-type: none"> • Aerocore Bottle Cages
前叉	<p>Teammachine SLR 01 Premium Carbon</p> <ul style="list-style-type: none"> • ICS technology, stealth cable routing • TCC Race compliance level • Stealth dropout design • Flat mount disc • 12x100 mm thru-axle • 48 mm offset (size 47-51), 43 mm offset (size 54-61) 		
坐管	<p>Teammachine SLR 01 Premium Carbon D-Shape Seatpost</p> <ul style="list-style-type: none"> • 15 mm offset 		
龍頭	<p>ICS Carbon, One-Piece Full Carbon Cockpit</p> <ul style="list-style-type: none"> • gry-iri-cbn : BMC ICS2 - Integrated Cockpit Design 		
車把手	<p>gry-iri-cbn:</p> <ul style="list-style-type: none"> • BMC RCB01 Carbon, Ergo Top Shape, Compact Bend <p>wht-blk-red / gry-wht-red / cbn-blk-blk / pet-wht-red / cbn-wht-red:</p> <ul style="list-style-type: none"> • ICS Carbon, One-Piece Full Carbon Cockpit 		

* 原廠保留以上規格異動權利

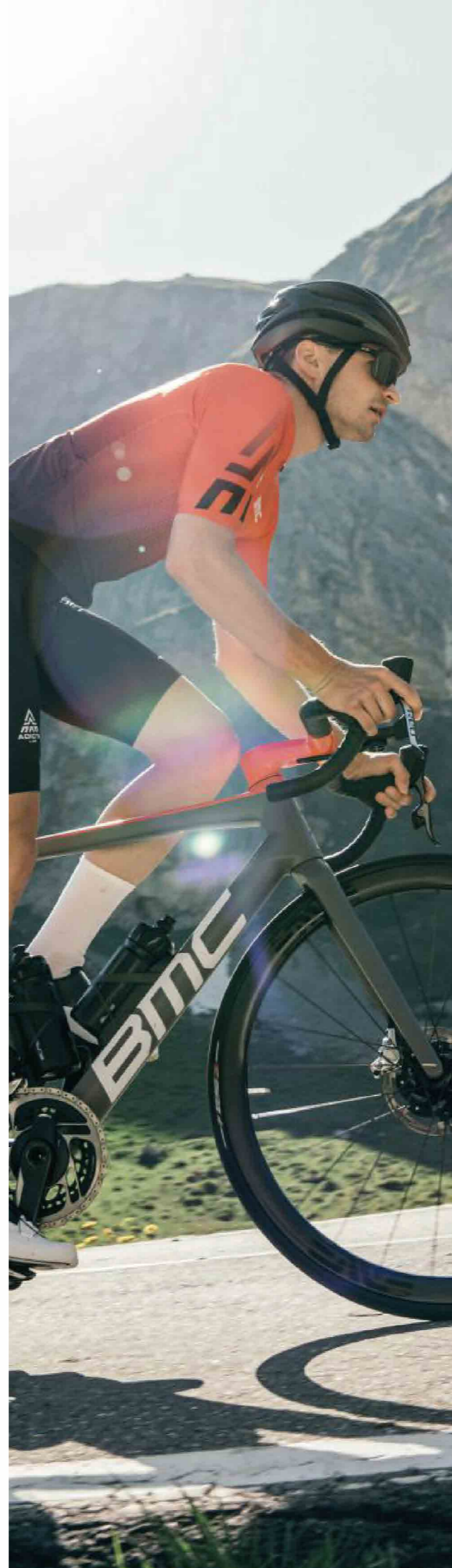

NEW ARRIVAL



NEW ARRIVAL



NEW ARRIVAL



TEAMMACHINE SLR

改變時代

10年前，BMC Switzerland 推出劃時代的車款-Teammachine SLR。它不僅具備極為優秀的性能表現，先驅的車架設計更是定義了現代的自行車設計走向，直到現在依然深受影響。從第一款Teammachine SLR 誕生到今日。10年期間，從古典賽冠軍、世錦賽冠軍、奧運冠軍，到環法冠軍，Teammachine SLR寫下了輝煌的戰績，證明了BMC Switzerland領先業界的車架設計。

集合過去10年所累積的知識，全新 Teammachine SLR 準備好再度改變時代！



全新 AeroCore 空力設計

為了打造史上最流線的Teammachine SLR，BMC透過兩個極輕量碳纖維水壺架，將水壺及水壺架融入下管及立管外型中，打造整體造弧面流線外型，大幅度降低水壺及水壺架所造成的空氣阻力。

*本車需另外加購 AeroCore 空力水壺架

空力前叉外型

前叉採用全新空力動力外型設計；隱藏式前鉤爪搭配整合式貫通軸心，共同打造Teammachine SLR 流線而簡潔的外型設計。

更強大的五通剛性

全新下管管型設計，不僅更流線更是打造更寬的五通接觸面積，再搭配全新碳纖疊層配方，Teammachine SLR 進一步提升它早已強大的剛性表現。

TEAMMACHINE SLR 車架資訊

車架組

- Teammachine SLR ACE carbon frame with Aerocore design, Tuned Compliance Concept Race
- Teammachine SLR ACE carbon fork, Tuned Compliance Concept Race
- Teammachine SLR ACE carbon D-shape seatpost

採用公規前叉(豎管形狀為圓形)，若欲使用ICS龍頭整合並隱藏走線，則需SLR01等級特規前叉

尺寸

47, 51, 54, 56, 58, 61

車架重量(54cm)

990 g

前叉重量(54cm)

375 g

坐管重量(54cm)

195 g

*重量為出廠實量最輕尺寸54車架(含所有零配件)

座艙配置

ICS01龍頭/RAB02鋁質把手

- ICS 內走線座艙系統
- 整合式雙系統通用碼錶座設計 (Garimin及Wahoo皆可使用)
- *需加購零件
- RAB02鋁質把手Reach/Drop: 70/125mm
- ICS01龍頭角度:-12.5°
- 龍頭重量:200g

RSM01龍頭/RAB02鋁質把手

- 傳統公規龍頭把手
- 整合式雙系統通用碼錶座設計 (Garimin及Wahoo皆可使用)
- *需加購零件
- RAB02鋁質把手Reach/Drop: 70/125mm
- RSM01龍頭角度:±8°

*SLR採用公規前叉(豎管形狀為圓形)，若欲使用ICS龍頭整合並隱藏走線，則需搭配SLR01等級特規前叉。

技術資訊

- Aerocore - 羽毛般的碳纖維水壺架，打造最空力的Teammachine SLR
- 隱藏式走線
- 整合式座管束
- 將DI2控制盒整合至下管
- DTI整合式走線設計
- 隱藏式吊耳及快拆設計
- ASTM level 1 (BMC車款新分級制度)

*限制使用BMC原廠貫通軸

*Teammachine SLR 的隱藏式吊耳及貫通軸能與絕大部分直驅式室內訓練器搭配使用

通用性

車架、前叉、坐管

- ICS 專用前叉，搭配1-1/8" a 1-1/2"頭碗組，直鎖式碟煞卡鉗 (*限制搭配160mm碟盤使用)

- 限制搭配電子變速系統使用
- PF86中軸規格
- D-字型坐管外型
- 鎖牙式前變吊耳
- 極輕量三明治式後吊耳設計

煞車系統

前-直鎖式碟煞:限制使用160mm碟盤
後-直鎖式碟煞:140/160mm碟盤

輪組與快拆

25mm胎寬設計，最大可容納30mm胎寬 (皆實測寬度)

前-隱藏式貫通軸:12×100mm
後-隱藏式貫通軸:12×142mm

*限制使用BMC原廠貫通軸

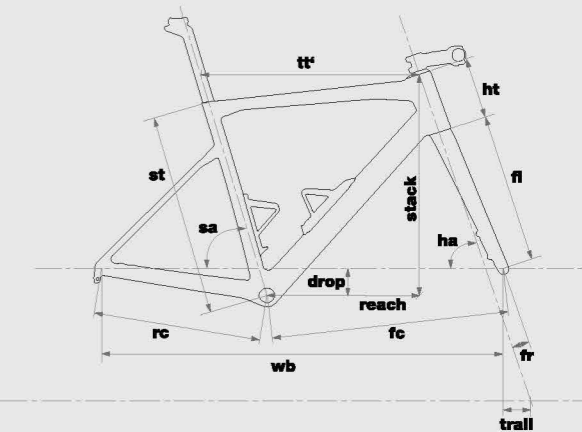
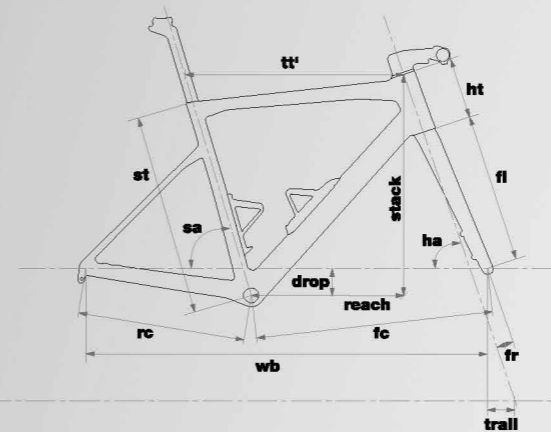

Unless otherwise indicated, all measurements are given in mm.

TEAMMACHINE SLR - ICS 01						
Size	47	51	54	56	58	61
Rider Height cm	<166	166-174	172-180	178-186	184-192	>190
Stack	506	530	550	565	584	608
Reach	367	377	386	392	401	409
Seat Tube (st)	423	488	504	524	545	574
Top Tube (tt')	517	534	549	559	574	589
Head Tube (ht)	110	130	145	165	184	210
Seat Angle * (sa)	73.5	73.5	73.5	73.5	73.5	73.5
Head Angle * (ha)	71.5	71.5	72.3	72.3	72.3	72.3
Rear Center (rc)	410	410	410	410	410	410
Front Center (fc)	568	568	568	569	614	630
Wheelbase (wb)	968	988	989	1000	1015	1030
BB Drop (drop)	69	69	69	69	69	69
Fork Length (fl)	368	368	368	368	368	368
Fork Rake (fr)	48	48	43	43	43	43
Trail	63	63	63	63	63	63
Crank Length	170	170	172.5	172.5	175	175
Stem Length	90	100	100	110	110	120
Stem Angle*	-12.5	-12.5	-12.5	-12.5	-12.5	-12.5
Bar Width	400	420	420	420	420	420
Bar Drop (RAB02)	125	125	125	125	125	125
Bar Reach (RAB02)	70	70	70	70	70	70
Seatpost Length	330	380	380	380	380	380
Seatpost Offset	15	15	15	15	15	15
Standover Height	717	752	779	797	817	843

Unless otherwise indicated, all measurements are given in mm.

TEAMMACHINE SLR - Classic Stem						
Size	47	51	54	56	58	61
Rider Height cm	<166	166-174	172-180	178-186	184-192	>190
Stack	506	530	550	565	584	608
Reach	367	377	386	392	401	409
Seat Tube (st)	423	488	504	524	545	574
Top Tube (tt')	517	534	549	559	574	589
Head Tube (ht)	110	130	145	165	184	210
Seat Angle * (sa)	73.5	73.5	73.5	73.5	73.5	73.5
Head Angle * (ha)	71.5	71.5	72.3	72.3	72.3	72.3
Rear Center (rc)	410	410	410	410	410	410
Front Center (fc)	568	568	568	569	614	630
Wheelbase (wb)	968	988	989	1000	1015	1030
BB Drop (drop)	69	69	69	69	69	69
Fork Length (fl)	368	368	368	368	368	368
Fork Rake (fr)	48	48	43	43	43	43
Trail	63	63	63	63	63	63
Crank Length	170	170	172.5	172.5	175	175
Stem Length	90	90	100	110	110	120
Stem Angle*	±8	±8	±8	±8	±8	±8
Bar Width	400	420	420	420	420	420
Bar Drop	125	125	125	125	125	125
Bar Reach	70	70	70	70	70	70
Seatpost Length	330	380	380	380	380	380
Seatpost Offset	15	15	15	15	15	15
Standover Height	717	752	779	797	817	843

TEAMMACHINE SLR ONE

NEW ARRIVAL



建議售價: \$196,000

車架	Teammachine SLR Carbon with Aerocore Design <ul style="list-style-type: none"> • Integrated Aerocore bottle cages • Stealth dropout design • TCC Race compliance level • PF86 bottom bracket • Integrated seatpost binder • Flat mount disc • 12x142 mm thru-axle
前叉	Teammachine SLR Carbon <ul style="list-style-type: none"> • Stealth cable routing • TCC Race compliance level • Stealth dropout design • Flat mount disc • 12x100 mm thru-axle • 48 mm offset (size 47-51), 43 mm offset (size 54-61)
坐管	Teammachine SLR Carbon D-Shaped Seatpost <ul style="list-style-type: none"> • 15mm Offset
把手	BMC RAB 02, Ergo Top Shape, Compact Bend
龍頭	BMC ICS1 - Integrated Cockpit Design
座墊	Fizik Antares R7
段速	2x12
曲柄組	SHIMANO Ultegra 52-36T
飛輪	SHIMANO Ultegra 11-34T
鏈條	SHIMANO Ultegra 12spd
五通規格	PF86

前變速器	SHIMANO Ultegra Di2
後變速器	SHIMANO Ultegra Di2 12spd
變速把手	SHIMANO Ultegra Di2 12spd
煞車	SHIMANO Ultegra, RT-MT800 Rotors (160/140)
輪圈	CRD-351 Carbon, Tubeless Ready, 35mm
花鼓	CRD-351
外胎	Vittoria Rubino, 25mm
尺寸	47, 51, 54, 56 cm
顏色	cbn-iri-iri

*原廠保留以上規格異動權利

TEAMMACHINE SLR TWO

NEW ARRIVAL



建議售價: \$189,000

車架	Teammachine SLR Carbon with Aerocore Design <ul style="list-style-type: none"> • Stealth Dropout Design • TCC Race Compliance Level • PF86 Bottom Bracket • Integrated Seatpost Clamp • Flat Mount Disc • 12x142mm Thru-Axle • Optimized for Aerocore Bottle Cages
前叉	Teammachine SLR Carbon <ul style="list-style-type: none"> • TCC Race Compliance Level • Internal Cable Routing • Flat Mount Disc • Stealth Dropout Design • 12x100mm Thru-Axle • 48mm Offset (Size 47-51), 43mm Offset (Size 54-61)
坐管	Teammachine SLR Carbon D-Shaped Seatpost <ul style="list-style-type: none"> • 15mm Offset
把手	BMC RAB 02, Ergo Top Shape, Compact Bend
龍頭	BMC RSM01
座墊	Fizik Antares R7
段速	2x12
曲柄組	SRAM FORCE AXS 48-35T
飛輪	SRAM FORCE XG-1270 10-33T
鏈條	SRAM FORCE 12 spd
五通規格	PF86

前變速器	SRAM FORCE eTap AXS
後變速器	SRAM FORCE eTap AXS
變速把手	SRAM FORCE eTap AXS HRD
煞車	SRAM FORCE eTap AXS HRD, Centerline XR Rotors (160/160)
輪圈	DT SWISS P1800 Disc, 32mm
花鼓	DT Swiss 370 Spline Disc
外胎	Vittoria Rubino, 25mm
尺寸	47 / 51 / 54 / 56 / 58cm
顏色	iri-bru-bru

*原廠保留以上規格異動權利

TEAMMACHINE SLR THREE

NEW ARRIVAL



建議售價: \$173,000

車架	Teammachine SLR Carbon with Aerocore Design <ul style="list-style-type: none"> Stealth Dropout Design TCC Race Compliance Level PF86 Bottom Bracket Integrated Seatpost Clamp Flat Mount Disc 12x142mm Thru-Axle Optimized for Aerocore Bottle Cages
前叉	Teammachine SLR Carbon <ul style="list-style-type: none"> TCC Race Compliance Level Internal Cable Routing Flat Mount Disc Stealth Dropout Design 12x100mm Thru-Axle 48mm Offset (Size 47-51), 43mm Offset (Size 54-61)
坐管	Teammachine SLR Carbon D-Shaped Seatpost <ul style="list-style-type: none"> 15mm Offset
把手	BMC RAB 02, Ergo Top Shape, Compact Bend
龍頭	BMC RSM01
座墊	Fizik Antares R7
段速	2x12
曲柄組	SHIMANO Ultegra 52-36T
飛輪	SHIMANO Ultegra 11-34T
鏈條	SHIMANO Ultegra 12spd
五通規格	PF86

前變速器	SHIMANO Ultegra Di2
後變速器	SHIMANO Ultegra Di2 12spd
變速把手	SHIMANO Ultegra Di2 12spd
煞車	SHIMANO Ultegra, RT-MT800 Rotors (160/140)
輪圈	XRD-522, Tubeless Ready, 25 mm
花鼓	XRD-522
外胎	Vittoria Rubino, 25mm
尺寸	47 / 51 / 54 / 56 cm
顏色	pet-red-red

*原廠保留以上規格異動權利

TEAMMACHINE SLR FOUR

NEW ARRIVAL



建議售價: \$163,000

車架	Teammachine SLR Carbon with Aerocore Design <ul style="list-style-type: none"> Stealth Dropout Design TCC Race Compliance Level PF86 Bottom Bracket Integrated Seatpost Clamp Flat Mount Disc 12x142mm Thru-Axle Optimized for Aerocore Bottle Cages
前叉	Teammachine SLR Carbon <ul style="list-style-type: none"> TCC Race Compliance Level Internal Cable Routing Flat Mount Disc Stealth Dropout Design 12x100mm Thru-Axle 48mm Offset (Size 47-51), 43mm Offset (Size 54-61)
坐管	Teammachine SLR Carbon D-Shaped Seatpost <ul style="list-style-type: none"> 15mm Offset
把手	BMC RAB 02, Ergo Top Shape, Compact Bend
龍頭	BMC RSM01
座墊	Fizik Antares R7
段速	2x12
曲柄組	SRAM RIVAL AXS 48-35T
飛輪	SRAM RIVAL XG-1250 10-36T
鏈條	SRAM RIVAL 12 Speed
五通規格	PF86

前變速器	SRAM RIVAL eTap AXS
後變速器	SRAM RIVAL eTap AXS
變速把手	SRAM RIVAL eTap AXS HRD
煞車	SRAM Rival eTap AXS HRD, Centerline X Rotors (160/160)
輪圈	XRD-522, Tubeless Ready, 25 mm
花鼓	XRD-522
外胎	Vittoria Rubino, 25mm
尺寸	47 / 51 / 54 / 56 / 58cm
顏色	blu-bru-ora

*原廠保留以上規格異動權利

TEAMMACHINE SLR SIX

NEW ARRIVAL



建議售價:\$104,000

車架	Teammachine SLR Carbon with Aerocore Design <ul style="list-style-type: none"> • Stealth Dropout Design • TCC Race Compliance Level • PF86 Bottom Bracket • Integrated Seatpost Clamp • Flat Mount Disc • 12x142mm Thru-Axle • Optimized for Aerocore Bottle Cages Carbon with Aerocore Design, TCC Race
前叉	Teammachine SLR Carbon <ul style="list-style-type: none"> • TCC Race Compliance Level • Internal Cable Routing • Flat Mount Disc • Stealth Dropout Design • 12x100mm Thru-Axle • 48mm Offset (Size 47-51), 43mm Offset (Size 54-61)
坐管	Teammachine SLR Carbon D-Shaped Seatpost <ul style="list-style-type: none"> • 15mm Offset
把手	BMC RAB 02, Ergo Top Shape, Compact Bend
龍頭	BMC RSM01
座墊	Fizik Antares R7
段速	2x11
曲柄組	SHIMANO 105 50-34T
飛輪	SHIMANO 105 11-32T
鏈條	SHIMANO 105
五通規格	PF86

前變速器	SHIMANO 105
後變速器	SHIMANO 105
變速把手	SHIMANO 105
煞車	SHIMANO 105, RT70 Rotors (160/140)
輪圈	Mavic Open Disc
花鼓	CL-712 (F)/RXC-1425 (R), Thru Axle
外胎	Vittoria Zaffiro Pro, 25mm
尺寸	47 / 51cm
顏色	gry-blk-red

*原廠保留以上規格異動權利

TEAMMACHINE SLR SEVEN

NEW ARRIVAL



建議售價:\$93,000

車架	Teammachine SLR Carbon with Aerocore Design <ul style="list-style-type: none"> • Stealth Dropout Design • TCC Race Compliance Level • PF86 Bottom Bracket • Integrated Seatpost Clamp • Flat Mount Disc • 12x142mm Thru-Axle • Optimized for Aerocore Bottle Cages
前叉	Teammachine SLR Carbon <ul style="list-style-type: none"> • TCC Race Compliance Level • Internal Cable Routing • Flat Mount Disc • Stealth Dropout Design • 12x100mm Thru-Axle • 48mm Offset (Size 47-51), 43mm Offset (Size 54-61)
坐管	Teammachine SLR Carbon D-Shaped Seatpost <ul style="list-style-type: none"> • 15mm Offset
把手	BMC RAB 02, Ergo Top Shape, Compact Bend
龍頭	BMC RSM01
座墊	VL-1489 BMC
段速	2x11
曲柄組	SHIMANO FC-RS510 50-34T
飛輪	SHIMANO 105 11-32T
鏈條	SHIMANO 105
五通規格	PF86

前變速器	SHIMANO 105
後變速器	SHIMANO 105
變速把手	SHIMANO 105
煞車	SHIMANO 105, RT54 Rotors (160/160)
輪圈	PRD23, 23mm
花鼓	CL-712 (F)/RXC-1425 (R), Thru Axle
外胎	Vittoria Zaffiro Pro, 25mm
尺寸	47 / 51 / 54 / 56 / 58cm
顏色	blk-wht-wht

*原廠保留以上規格異動權利

ROADMACHINE

一車即所有

滿足所有需求的全能機器，優秀減震性能及通用性加上BMC品牌優異性能，Roadmachine生來就是為了橫越所有道路，讓你騎得更快更遠。全新Roadmachine以更少的重量打造卻不失去以往的高速性能，更進化的車架剛性讓動能傳輸更為直接，車上搭載BMC眾多的舒適導向設計讓長途騎乘成為一種享受。



全新頂級碳纖配方

Roadmachine專注於長途性能表現，採用全新頂級碳纖配方。BMC以更輕的重量，打造出具備絕佳的吸震性能，更優秀的剛性表現的長途競賽機器。

採用長途碳纖配方搭配車架、前叉和坐管角度設計，系統化吸收震動能量，在任何路面上都能提供你絲絨般的騎乘體驗。

多樣化座艙設定

BMC仔細分析調整放大各尺寸間的幾何，再搭配ICS多樣的長度組合，確保每位騎士都能個人化設定座艙，擁有同樣簡約而優秀的騎乘體驗。

整合俐落外觀，比你想的還要快

輕量車架搭配強大傳輸性能，Roadmachine展現競賽級的性能表現。

ICS整合式座艙系統讓Roadmachine成為市面上整合度最高的長距離車款，完整收納的線材不僅能夠讓視覺更俐落，更是增進整體的空氣力學。

Roadmachine 01 / Roadmachine 車架資訊

Roadmachine 01 車架組

- Roadmachine 01 premium carbon frame with Tuned Compliance Concept Endurance
- Roadmachine 01 premium carbon fork with Tuned Compliance Concept Endurance
- Roadmachine 01 premium carbon D-shape seatpost

採用ICS全內走線座艙設計，限制搭配特規前叉(形狀為長方形)方可使用

Roadmachine 車架組

- Roadmachine premium carbon frame with Tuned Compliance Concept Endurance
- Roadmachine premium carbon fork with Tuned Compliance Concept Endurance
- Roadmachine premium carbon D-shape seatpost

採用公規前叉(豎管形狀為圓形)，若欲使用ICS龍頭整合並隱藏走線，則需搭配Roadmachine 01等級特規前叉

尺寸

47, 51, 54, 56, 58, 61

車架重量(54cm)

895 g

前叉重量(54cm)

380 g (Roadmachine 01)

410 g (Roadmachine)

坐管重量(54cm)

160 g

*重量為出廠實量最輕尺寸54車架(含所有零配件)

座艙配置

Roadmachine 01

ICS01龍頭/RCB01碳纖把手

- ICS內走線座艙系統
- 兩件式座艙系統
- 整合式雙系統通用碼錶座設計 (Garmin及Wahoo皆可使用)
- *需加裝零件
- RCB01把手Reach/Drop: 77/117mm
- 龍頭重量: 200g
- 龍頭角度: -12.5°

Roadmachine

RSM01龍頭/RAB02鋁質把手

- 傳統公規龍頭把手
- 整合式雙系統通用碼錶座設計 (Garmin及Wahoo 皆可使用)
- *需加裝零件
- RAB02把手Reach/Drop: 70/125mm
- 龍頭角度: ±8°

Roadmachine

- 傳統公規龍頭把手
- 整合式雙系統通用碼錶座設計 (Garmin及Wahoo 皆可使用)
- *需加裝零件
- RAB02把手Reach/Drop: 70/125mm
- 龍頭角度: ±8°

技術資訊

Roadmachine 01

- 全隱藏式走線
- D型坐管
- 整合式座管束
- 將D12控制盒整合至下管，讓操作更容易
- 上管包整合式安裝點
- 下管整合式擋鏈器設計
- ASTM level 2 (BMC新分級制度)

Roadmachine

- 隱藏式走線
- D型坐管
- 整合式座管束
- 將D12控制盒整合至下管，讓操作更容易
- 上管包整合式安裝點
- 下管整合式擋鏈器設計
- ASTM Level 2 (BMC新分級制度)

通用性

車架、前叉、坐管

Roadmachine 01

- ICS專用前叉，搭配1-1/8" to 1-1/2" 頭碗組，平附式碟煞卡鉗 (*限制搭配160mm碟盤使用)
- 可搭配機械/電子變速系統使用
- PF86中軸規格
- D-字型坐管外型
- 鎖牙式前變吊耳
- 極輕量三明治式後吊耳設計

Roadmachine

- 前叉: 搭配1-1/8" to 1-1/2" 頭碗組，直鎖式碟煞卡鉗 (*限制搭配160mm碟盤使用)
- 搭配機械/電子變速系統使用
- PF86中軸規格
- D-字型坐管外型
- 鎖牙式前變吊耳
- 極輕量三明治式後吊耳設計

煞車系統

前-直鎖式碟煞: 限制使用160mm碟盤
後-直鎖式碟煞: 140/160mm碟盤

輪組與快拆

28mm胎寬設計，最大可容納33mm胎寬 (皆實測寬度)

前-隱藏式貫通軸: 12×100mm
後-隱藏式貫通軸: 12×142mm

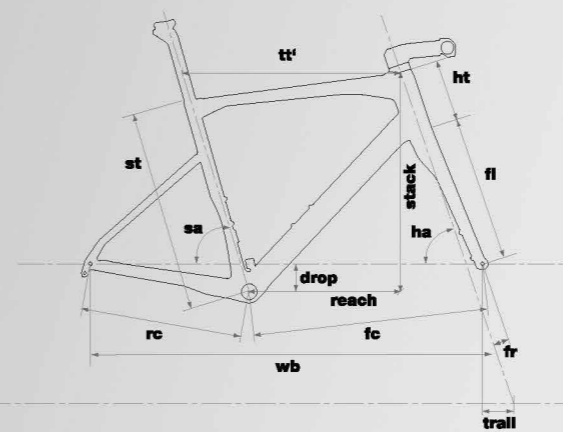

Roadmachine 01

Size	ROADMACHINE 01					
	47	51	54	56	58	61
Rider Height cm	<186	186-174	172-180	178-188	184-192	>190
Stack	516	541	562	586	610	644
Reach	374	382	396	390	394	398
Seat Tube (st)	420	457	500	522	539	573
Top Tube (tt')	522	532	546	556	568	583
Head Tube (ht)	112	139	158	181	206	242
Seat Angle * (sa)	74.2	74.2	74.2	74.2	74.2	74.2
Head Angle * (ha)	71.2	71.2	72	72	72	72
Rear Center (rc)	410	410	410	410	410	410
Front Center (fc)	583	599	597	609	621	635
Wheelbase (wb)	982	999	997	1008	1020	1035
BB Drop (drop)	71	71	71	71	71	71
Fork Length (fl)	375	375	375	375	375	375
Fork Rake (fr)	50	50	45	45	45	45
Trail	63	63	63	63	63	63
Crank Length	170	170	172.5	172.5	175	175
Stem Length (ICS1)	90	90	100	110	110	120
Stem Angle * (CS1)	-12.5	-12.5	-12.5	-12.5	-12.5	-12.5
Bar Width	400	420	420	420	420	440
Bar Drop (RCB01)	117	117	117	117	117	117
Bar Reach (RCB01)	77	77	77	77	77	77
Seatpost Length	330	380	380	380	380	430
Seatpost Offset	15	15	15	15	15	15
Standover Height	tbd	tbd	tbd	tbd	tbd	tbd
Bar Drop (RAB02/03)	125					
Bar Drop (RAB02/03)	70					

Roadmachine

Size	ROADMACHINE					
	47	51	54	56	58	61
Rider Height cm	<186	186-174	172-180	178-188	184-192	>190
Stack	516	541	562	588	610	644
Reach	374	382	388	390	394	398
Seat Tube (st)	420	457	500	522	539	573
Top Tube (tt')	522	532	546	556	568	583
Head Tube (ht)	112	139	158	181	206	242
Seat Angle * (sa)	74.2	74.2	74.2	74.2	74.2	74.2
Head Angle * (ha)	71.2	71.2	72	72	72	72
Rear Center (rc)	410	410	410	410	410	410
Front Center (fc)	583	599	597	608	621	635
Wheelbase (wb)	982	999	997	1008	1020	1035
BB Drop (drop)	71	71	71	71	71	71
Fork Length (fl)	375	375	375	375	375	375
Fork Rake (fr)	50	50	45	45	45	45
Trail	63	63	63	63	63	63
Crank Length	170	170	172.5	172.5	175	175
Stem Length (RSM01)	90	90	100	110	110	120
Stem Angle * (PSM01)	±8	±8	±8	±8	±8	±8
Bar Width	400	420	420	420	420	440
Bar Drop (RAB02/03)	125	125	125	125	125	125
Bar Drop (RAB02/03)	70	70	70	70	70	70
Seatpost Length	330	380	380	380	380	430
Seatpost Offset	15	15	15	15	15	15
Standover Height	tbd	tbd	tbd	tbd	tbd	tbd

ROADMACHINE ONE

NEW ARRIVAL



建議售價: \$196,000

車架	Roadmachine Premium Carbon with Tuned Compliance Concept Endurance <ul style="list-style-type: none"> Internal Cable Routing PF86 Bottom Bracket Flat Mount Disc 12x142mm Thru-Axle
前叉	Roadmachine Premium Carbon with Tuned Compliance Concept Endurance <ul style="list-style-type: none"> Internal Cable Routing Flat Mount Disc 12x100mm Thru-Axle 50mm Offset (Size 47-51), 45mm Offset (Size 54-61)
坐管	Roadmachine Premium Carbon D-Shaped Seatpost <ul style="list-style-type: none"> 15mm Offset
把手	BMC RAB 02, Ergo Top Shape, Compact Bend
龍頭	BMC ICS1 - Integrated Cockpit Design
座墊	Fizik Taiga
段速	2x12
曲柄組	SHIMANO Ultegra 12spd 50-34T
飛輪	SHIMANO Ultegra 12spd 11-34T
鏈條	SHIMANO Ultegra 12spd
五通規格	PF86

前變速器	SHIMANO Ultegra Di2 12spd
後變速器	SHIMANO Ultegra Di2 12spd
變速把手	SHIMANO Ultegra Di2 12spd
煞車	SHIMANO Ultegra, RT-MT800 Rotors (160/140)
輪圈	CRD-321 Carbon, Tubeless Ready, 35mm
花鼓	CRD-321
外胎	VITTORIA RUBINO, 28mm
尺寸	47 / 51 / 54 cm
顏色	wht-blk-wht

*原廠保留以上規格異動權利

ROADMACHINE TWO

NEW ARRIVAL



建議售價: \$189,000

車架	Roadmachine Premium Carbon with Tuned Compliance Concept Endurance <ul style="list-style-type: none"> Internal Cable Routing PF86 Bottom Bracket Flat Mount Disc 12x142mm Thru-Axle
前叉	Roadmachine Premium Carbon with Tuned Compliance Concept Endurance <ul style="list-style-type: none"> Internal Cable Routing Flat Mount Disc 12x100mm Thru-Axle 50mm Offset (Size 47-51), 45mm Offset (Size 54-61)
坐管	Roadmachine Premium Carbon D-Shaped Seatpost <ul style="list-style-type: none"> 15mm Offset
把手	BMC RAB 02, Ergo Top Shape, Compact Bend
龍頭	BMC RSM01
座墊	Fizik Taiga
段速	2x12
曲柄組	SRAM FORCE AXS 46-33T
飛輪	SRAM FORCE XG-1270 10-36T
鏈條	SRAM FORCE 12 Speed
五通規格	PF86

前變速器	SRAM FORCE eTap AXS
後變速器	SRAM FORCE eTap AXS
變速把手	SRAM FORCE eTap AXS HRD
煞車	SRAM FORCE eTap AXS HRD, Centerline XR Rotors (160/160)
輪圈	DT SWISS E 1800 SPLINE Disc, 32mm
花鼓	DT Swiss 370 Spline Disc
外胎	VITTORIA RUBINO, 28mm
尺寸	47 / 51 / 54 / 56 cm
顏色	bwn-blk-tur

*原廠保留以上規格異動權利

ROADMACHINE THREE

NEW
ARRIVAL



建議售價: \$173,000

車架	Roadmachine Premium Carbon with Tuned Compliance Concept Endurance • Internal Cable Routing • PF86 Bottom Bracket • Flat Mount Disc • 12x142mm Thru-Axle
前叉	Roadmachine Premium Carbon with Tuned Compliance Concept Endurance • Internal Cable Routing • Flat Mount Disc • 12x100mm Thru-Axle • 50mm Offset (Size 47-51), 45mm Offset (Size 54-61)
坐管	Roadmachine Premium Carbon D-Shaped Seatpost • 15mm Offset
把手	BMC RAB 02, Ergo Top Shape, Compact Bend
龍頭	BMC RSM01
座墊	Fizik Taiga
段速	2x12
曲柄組	SHIMANO Ultegra 12spd 50-34T
飛輪	SHIMANO Ultegra 12spd 11-34T
鏈條	SHIMANO Ultegra 12spd
五通規格	PF86

前變速器	SHIMANO Ultegra Di2 12spd
後變速器	SHIMANO Ultegra Di2 12spd
變速把手	SHIMANO Ultegra Di2 12spd
煞車	SHIMANO Ultegra, RT-MT800 Rotors (160/140)
輪圈	XRD-522, Tubeless Ready, 25 mm
花鼓	XRD-522
外胎	VITTORIA RUBINO, 28mm
尺寸	47 / 51 / 54 cm
顏色	cbn-wht-gry

*原廠保留以上規格異動權利

ROADMACHINE SIX

NEW
ARRIVAL



建議售價: \$104,000

車架	Roadmachine Premium Carbon with Tuned Compliance Concept Endurance • Internal Cable Routing • PF86 Bottom Bracket • Flat Mount Disc • 12x142mm Thru-Axle
前叉	Roadmachine Premium Carbon with Tuned Compliance Concept Endurance • Internal Cable Routing • Flat Mount Disc • 12x100mm Thru-Axle • 50mm Offset (Size 47-51), 45mm Offset (Size 54-61)
坐管	Roadmachine Premium Carbon D-Shaped Seatpost • 15mm Offset
把手	BMC RAB 03, Ergo Top Shape, Compact Bend
龍頭	BMC RSM01
座墊	Fizik Taiga
段速	2x11
曲柄組	SHIMANO 105 50-34T
飛輪	SHIMANO 105 11-32T
鏈條	SHIMANO 105
五通規格	PF86

前變速器	SHIMANO 105
後變速器	SHIMANO 105
變速把手	SHIMANO 105
煞車	SHIMANO 105, RT70 Rotors (160/160)
輪圈	Mavic Open Disc
花鼓	CL-712 (F)/RXC-1425 (R), Thru Axle
外胎	VITTORIA RUBINO, 28mm
尺寸	47 / 51 / 54 / 56 cm
顏色	chp-grn-wht

*原廠保留以上規格異動權利

ROADMACHINE SEVEN

NEW
ARRIVAL



建議售價:\$93,000

車架	Roadmachine Premium Carbon with Tuned Compliance Concept Endurance <ul style="list-style-type: none">• Internal Cable Routing• PF86 Bottom Bracket• Flat Mount Disc • 12x142mm Thru-Axle
前叉	Roadmachine Premium Carbon with Tuned Compliance Concept Endurance <ul style="list-style-type: none">• Internal Cable Routing• Flat Mount Disc• 12x100mm Thru-Axle• 50mm Offset (Size 47-51), 45mm Offset (Size 54-61)
坐管	Roadmachine Premium Carbon D-Shaped Seatpost <ul style="list-style-type: none">• 15mm Offset
把手	BMC RAB 03, Ergo Top Shape, Compact Bend
龍頭	BMC RSM01
座墊	Selle Royal
段速	2x11
曲柄組	SHIMANO FC-RS510
飛輪	SHIMANO 105 11-32T
鏈條	SHIMANO 105
五通規格	PF86

前變速器	SHIMANO 105
後變速器	SHIMANO 105
變速把手	SHIMANO 105
煞車	SHIMANO 105,RT54 Rotor(160/160)
輪圈	PRD23, 23mm
花鼓	CL-712 (F)/RXC-1425 (R), Thru Axle
外胎	VITTORIA RUBINO, 28mm
尺寸	47 / 51 / 54 / 56 cm
顏色	pet-wht-tur

*原廠保留以上規格異動權利

ROADMACHINE TWO



BMC

URS AL

不受限制

礫石騎乘(Gravel)，將騎車的自由靈魂融入自然之中。比起市面上其他又緩又重的車款，BMC給你更好的選擇。

UnRestricted-讓你在戶外不被限制。

極輕、競賽級的車架設計、符合BMC頂級瑞士工藝打造。URS劃時代的整合度搭配專屬Gravel+幾何，搭配AL車架獨特調性，讓你能夠享受騎乘探索的每分每秒。



URS AL 車架資訊

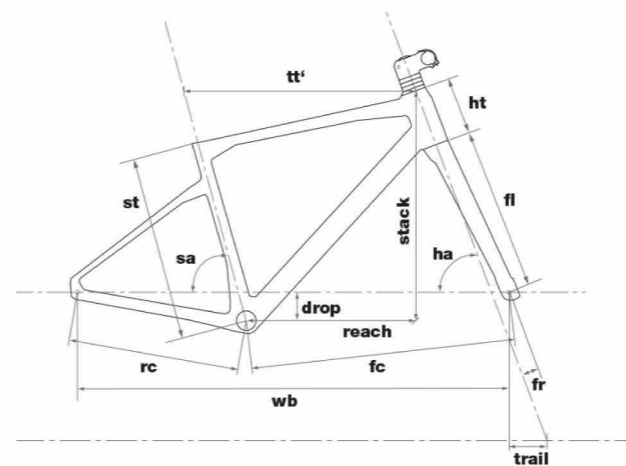

Size	XS	S	M	L	XL
Rider Height cm	<165	162-172	170-182	180-192	>190
Top Tube MM (tt)	540	558	576	595	614
Wheelbase MM (wb)	1028	1047	1068	1089	1110
Seat Tube Angle (sa)	74.0	74.0	74.0	74.0	74.0
Seatpost Length MM	350	350	350	350	350
Stack MM	525	550	580	610	640
Trail MM (trail)	78	78	78	78	78
Rear Center MM (rc)	430	430	430	430	430
Reach MM (reach)	390	400	410	420	430
Head Tube MM (ht)	92	118	150	182	214
Head Angle (ha)	70	70	70	70	70
BB Drop MM (drop)	69	69	69	69	69
Stem Length MM	70	70	70	80	80
Seat Tube MM (st)	430	445	475	505	540
Stem Angle	±6	±6	±6	±6	±6
Post Offset MM	15	15	15	15	15
Crank Length MM	170	170	172.5	175	175
Fork Rake MM (fr)	45	45	45	45	45
Front Center MM (fc)	608	626	647	668	689
Fork Length MM (fl)	410	410	410	410	410
Bar Width MM	420	420	420	440	440
Bar Reach MM	70	70	70	70	70
Bar Drop MM	130	130	130	130	130
Standover Height mm	720	738	768	797	830

Gravel+

更進化的幾何，開拓礫石騎乘的全新極限，Gravel+就此誕生。

Gravel+透過緩和的頭管角度以及較長的Reach，搭配極短、高整合度的龍頭，共同打造極為靈活卻不失穩定性的操控性能，給你最優秀的礫石騎乘感受。

TCC Gravel

TCC角度濾震系統再進化，針對礫石騎乘全新設計TCC Gravel，讓你在各種地形都能保持高速前進。

不受限制

優秀的車架設計，搭配現代先進礫石套件，像是單盤變速系統、45mm胎寬容納空間、無內胎系統，共同打造優秀的礫石騎乘體驗。

URS AL TWO

NEW ARRIVAL



建議售價:\$75,000

車架	URS Premium Aluminium • Gravel+ Geometry • Internal Cable Routing • Fender and Rack Mounts • PF86 Bottom Bracket • Flat Mount Disc • 12x142mm Thru-Axle
前叉	URS Carbon • Internal Brake & Hub Dynamo Cable Routing • Fender Mounts • Cargo Mounts • Flat Mount Disc • 12x100mm Thru-Axle
坐管	BMC RSP 03
把手	BMC RAB 03, Ergo Top Shape, Compact Bend
龍頭	BMC MSM02
座墊	Selle Royal
段速	1x11
曲柄組	SHIMANO GRX 600 40T
飛輪	SHIMANO SLX 11spd 11-42T
鏈條	SHIMANO 105

前變速器	-
後變速器	SHIMANO GRX 800
變速把手	SHIMANO GRX 800
煞車	SHIMANO GRX 600, SM-RT64 Rotors (160/160)
輪圈	PRD23, 23mm
花鼓	CL-712 (F)/RXC-1425 (R), Thru Axle
外胎	WTB Riddler, 45mm
尺寸	XS/S/M
顏色	pet-wht-blk

*原廠保留以上規格異動權利

URS AL THREE

NEW ARRIVAL



建議售價:\$68,000

車架	URS Premium Aluminium • Gravel+ Geometry • Internal Cable Routing • Fender and Rack Mounts • PF86 Bottom Bracket • Flat Mount Disc • 12x142mm Thru-Axle
前叉	URS Carbon • Internal Brake & Hub Dynamo Cable Routing • Fender Mounts • Cargo Mounts • Flat Mount Disc • 12x100mm Thru-Axle
坐管	BMC RSP 03
把手	BMC RAB 03, Ergo Top Shape, Compact Bend
龍頭	BMC MSM02
座墊	Selle Royal
段速	2x10
曲柄組	SHIMANO GRX 600 46-30T
飛輪	SHIMANO Deore 11-36T
鏈條	SHIMANO 10 spd
五通規格	PF86

前變速器	SHIMANO GRX 400
後變速器	SHIMANO GRX 400
變速把手	SHIMANO GRX 810
煞車	SHIMANO GRX 400, SM-RT64 Rotors (160/160)
輪圈	PRD23, 23mm
花鼓	CL-712 (F)/RXC-1425 (R), Thru Axle
外胎	WTB Riddler, 45mm
尺寸	XS/S/M
顏色	grn-pnk-blk

*原廠保留以上規格異動權利

Twostroke 01

享受挑戰

無論是橫越 XCO 林道或是在爬坡寫下個人紀錄，Twostroke都能夠幫助你達到目標。為硬尾車款設計注入全新元素，Twostroke不僅具備優秀爬坡能力，值得信任的操控性能更是能夠征服任何極具挑戰性XC賽道。從Fourstroke 演化而來，讓你具備在任何地形發起攻擊的信心，以及征服所有困難的權力。



Twostroke 01 FIVE

NEW ARRIVAL



建議售價: \$77,000

車架	Twostroke 01 Premium Carbon with Tuned Compliance Concept XC • Fully Guided Internal Cable Routing • PF92 Bottom Bracket • Post Mount Disc • 12x148mm Boost Thru-Axle
前叉	Rockshox Judy TK R
坐管	BMC MSP03 - 27,2 mm - 0mm Offset (D-Shaped Insert)
把手	BMC MFB02 Alloy 750mm
龍頭	BMC MSM01
座墊	Fizik Antares R7
段速	1x12
曲柄組	SHIMANO FC-MT510 32T
飛輪	SHIMANO Deore 12 spd 10-51T
鏈條	Shimano Deore 12 spd
五通規格	PF92

前變速器	-
後變速器	SHIMANO Deore 12 spd
變速把手	SHIMANO Deore 12 spd
煞車	SHIMANO BR-MT200 / SHIMANO SM-RT30 Rotors (160/160 S-M, 180/160 L-XL)
輪圈	SHL280S, 25mm Inner Width
花鼓	SHIMANO MT400 / MT410
外胎	Vittoria Barzo 2.25
尺寸	S / M
顏色	cbn-wht-gry

*原廠保留以上規格異動權利

Size	S	M	L	XL
Rider Height cm	162-172	170-180	178-188	>198
Stack	588	598	608	623
Reach	422.5	445	465	485
Seat Tube (st)	410	440	480	510
Top Tube (tt')	597	618	638	658
Head Tube (ht)	87	93.5	106	122.5
Seat Angle * (sa)	75	75	75	75
Head Angle * (ha)	67	67	67	67
Rear Center (rc)	425	425	425	425
Front Center (fc)	696	715	741	767
Wheelbase (wb)	1112.5	1135	1161	1185
BB Drop (drop)	64	64	64	64
Fork Length (fl)	505	505	505	505
Fork Rake (fr)	44	44	44	44
Trail	109	109	109	109
Crank Length	170	175	175	175
Stem Length	50	60	60	70
Stem Angle*	-5	-5	-5	-5
Bar Width (MFB01)	760	760	760	760
Bar Rise (MFB01)	4	4	4	4
Bar Sweep (MFB01)	8	8	8	8
Seatpost Length	380	430	430	430
Seatpost Offset	0	0	0	0
Seatpost Drop				
Standover Height	725	730	735	750

優秀車架剛性

極具爆發力的加速能力及精確的操控性能。

輕盈的重量數字，提升漫長上坡和強硬長距離賽道的表現。面對任何地形變化，激烈的賽事或是平順的日常騎乘，Twostroke都能輕鬆勝任。

攻擊型幾何設計

將全新設計概念帶入 XC 幾何設計。67° 頭管角度搭配較長的車架前段，在高難度過彎時也能發起攻擊。100mm前叉行程搭配 44mm offset，創造良好的抓地及優秀過彎，75° 坐管角度讓重心時刻保持在中心，以完美通過任何險峻賽道。

全方位的濾震性能

TCC 協調濾震科技強化過彎的牽引力，同時透過先進輪框及外胎科技創造舒適而輕量的騎乘路感。車架選用最先進的碳纖維材料，搭配 BMC 標誌性的 D 型坐管以及搭載 TCC 科技的後下叉過濾垂直震動，再破碎的路徑都能有柔滑路感。

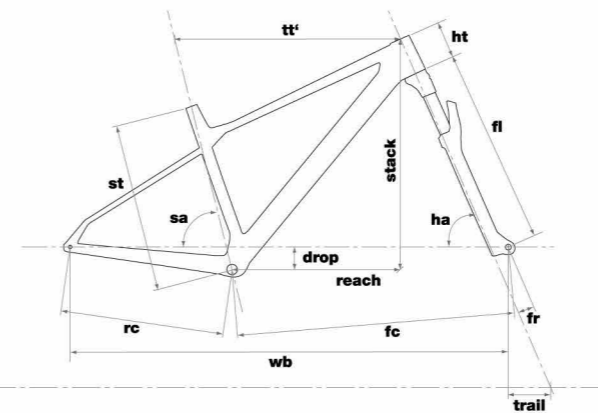

Twostroke AL FIVE

NEW
ARRIVAL



建議售價:\$40,000

車架	Twostroke AL Premium Aluminium, Hydroformed • Internal Cable Routing • BSA Threaded Bottom Bracket
前叉	SUNTOUR XCM 32
坐管	Alloy 31.6mm - 0mm Offset
把手	Alloy 760mm
龍頭	BMC Alloy Stem
座墊	Selle Royal Seta
段速	1x11
曲柄組	Lightweight Forged Alloy Cranks 32T 1x Specific Narrow Wide Chainring
飛輪	Sunrace 11s 11-46T
鏈條	KMC 11 spd
五通規格	BSA Threaded Bottom Bracket

前變速器	-
後變速器	SHIMANO Deore 11 spd
變速把手	SHIMANO Deore 11 spd
煞車	SHIMANO BR-MT200 / SHIMANO SM-RT30 Rotors (160/160 S-M, 180/160 L-XL)
輪圈	XCD23
花鼓	SHIMANO MT400
外胎	Maxxis Rekon Race 2.25"
尺寸	S / M
顏色	wht-blk-sil

*原廠保留以上規格異動權利

Twostroke AL SIX

NEW
ARRIVAL



建議售價:\$33,000

車架	Twostroke AL Premium Aluminium, Hydroformed • Internal Cable Routing • BSA Threaded Bottom Bracket
前叉	SUNTOUR XCM
坐管	Alloy 31.6mm - 0mm Offset
把手	Alloy 760mm
龍頭	BMC Alloy Stem
座墊	Selle Royal Seta
段速	1x10
曲柄組	Lightweight Forged Alloy Cranks 32T 1x Specific Narrow Wide Chainring
飛輪	SUNRACE 11-42T
鏈條	KMC 10 spd
五通規格	BSA Threaded Bottom Bracket

前變速器	-
後變速器	SHIMANO Deore 10 spd
變速把手	SHIMANO Deore 10 spd
煞車	SHIMANO BR-MT200 / SHIMANO SM-RT30 Rotors (160/160 S-M, 180/160 L-XL)
輪圈	XCD23
花鼓	SHIMANO RM35 / MT400
外胎	WTB Ranger Comp 2.25"
尺寸	S / M
顏色	gry-blk-red

*原廠保留以上規格異動權利



GRAVEL
ROAD
TOOLS
SADDLES
CYCLING
SKEWERS
PEDALS
MATERIAL

